

По вопросам продаж и поддержки обращайтесь:
Астана +7(7172)727-132; Волгоград (844)278-03-48; Воронеж (473)204-51-73; Екатеринбург (343)384-55-89;
Казань (843)206-01-48; Краснодар (861)203-40-90; Красноярск (391)204-63-61; Москва (495)268-04-70;
Нижний Новгород (831)429-08-12; Новосибирск (383)227-86-73; Ростов-на-Дону (863)308-18-15;
Самара (846)206-03-16; Санкт-Петербург (812)309-46-40; Саратов (845)249-38-78; Уфа (347)229-48-12
Единый адрес: srp@nt-rt.ru

Регулятор перепада односедельный: РПО



Регулятор предназначен для использования в системах автоматического управления параметрами газовых сред: снижение давления и расхода, поддержания их на заданном уровне в качестве пилотных регуляторов совместно с регуляторами типа РД, РДУ и РДУ-Т Ду 50, 80, 100 мм. Регуляторы РПО прошли ведомственные испытания в составе регуляторов давления РД и РДУ-Т на полигоне ОАО «Газпром» в г. Саратове, где получили положительную оценку приемочной комиссии.

Технические характеристики

Наименование параметра	Значение параметра
Условное давление, МПа	10,0
Пределы настройки, МПа	0,1-1,2
	0,3-2,4
	0,3-3,2
Масса, кг	1,85

Регулятор предназначен для эксплуатации при температуре окружающего воздуха от минус 40 до плюс 50 °С и относительной влажности воздуха 100% при температуре 25 °С. Климатическое исполнение У1 по ГОСТ 15150-69. Рабочая среда – природный газ по ГОСТ 5542-87, не содержащий механических примесей. Температура рабочей среды от минус 10 до плюс 80 °С, кратковременно до плюс 100 °С. Зона пропорциональности, не более, 2,5% от верхнего предела настройки.

Обозначение для заказа

Наименование	Обозначение
Регулятор пилотный односедельный РПО	Ca2.573.022

Схема соединения регулятора РПО с регулятором давления РД и РДУ

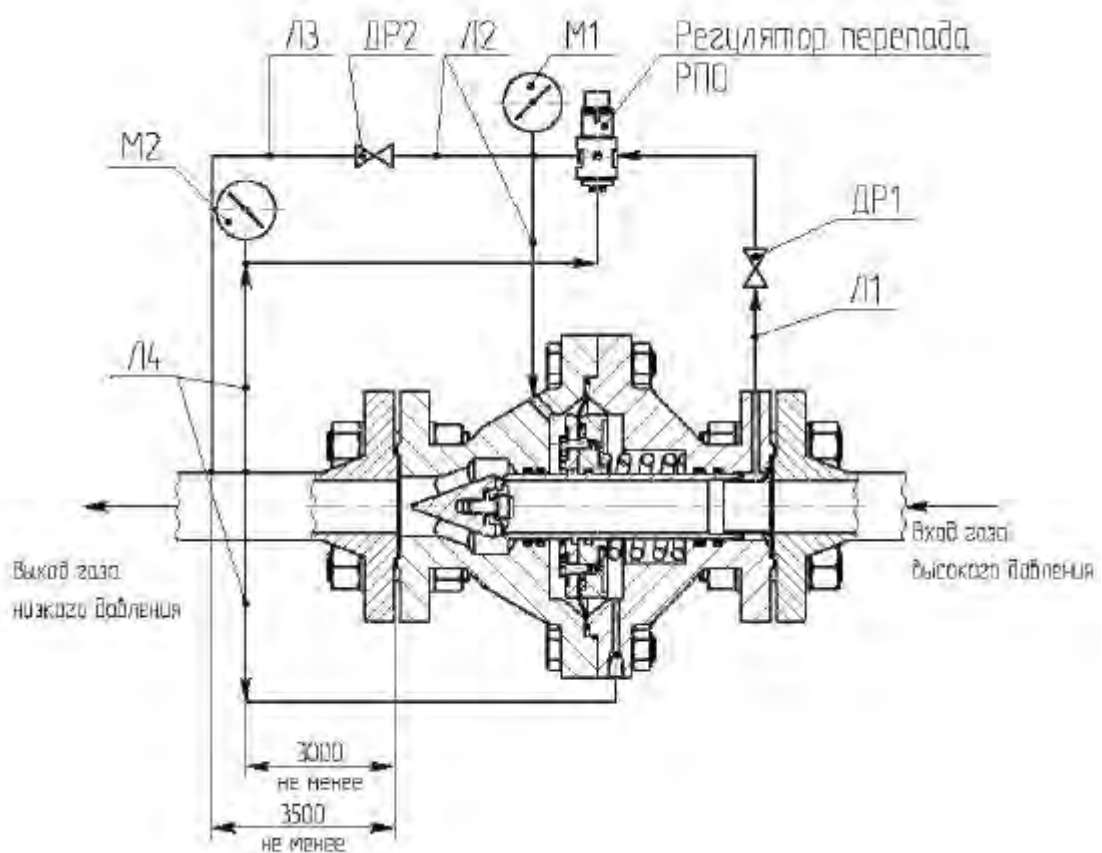
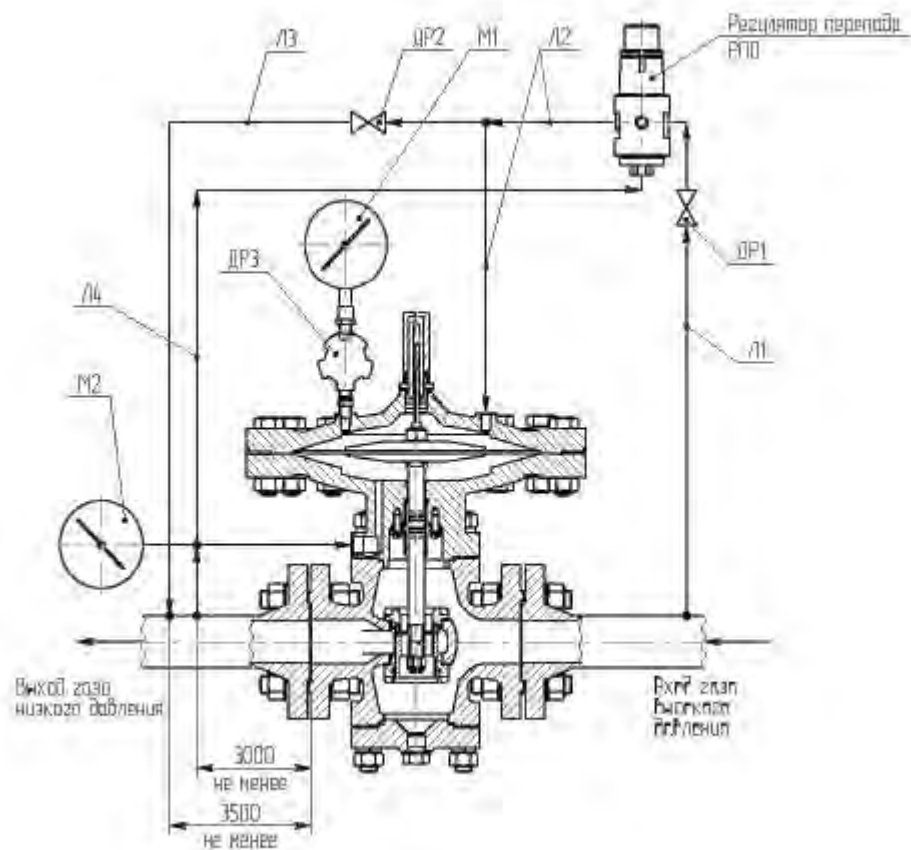

ДР1, ДР2, ДР3 – игольчатый вентиль; М1, М2 – манометр; Л1 – линия входного высокого давления; Л2 – линия задания; Л3 – линия сброса; Л4 – линия обратной связи.

Состав и принцип действия

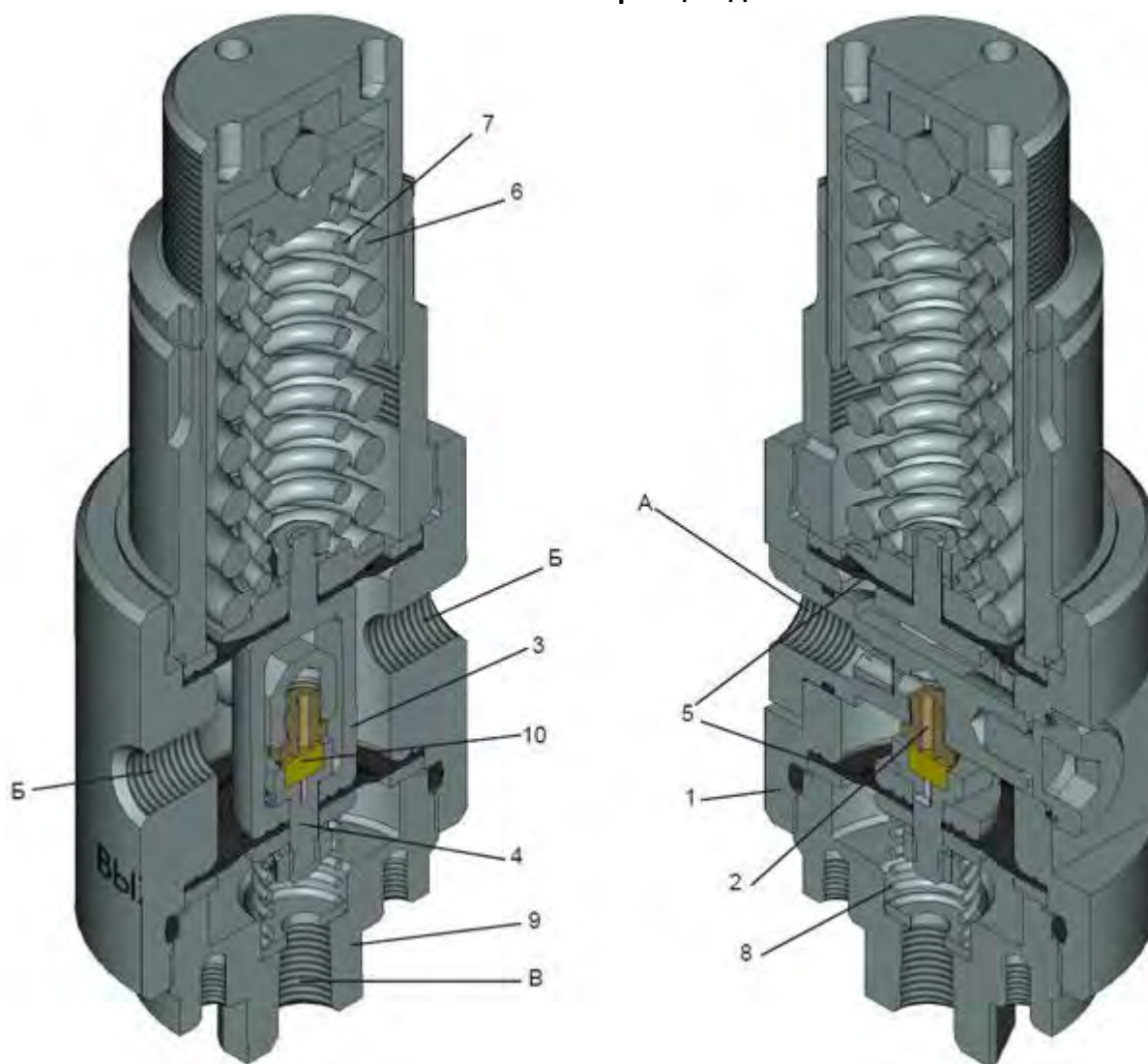

1 - корпус; 2 - сопло; 3 - хомут; 4 - седло; 5 - диафрагма; 6 - пружина; 7 - пружина; 8 - пружина; 9 - крышка; 10 - диск; 11 - кожух.

А - вход линии высокого давления;

Б - выход линии управляющего давления;

В - вход линии обратной связи.

Газ под высоким давлением поступает на вход в камеру А в корпусе 1 и через сопло 2 во внутреннюю полость корпуса и далее на один из выходов Б. Жестко связанные между собой хомут 3, седло 4 и две диафрагмы 5 находятся в уравновешенном состоянии под воздействием пружин 6 (7) и 8 и давления газа в полости корпуса 1, а также под воздействием давления газа на выходе регулятора, которое подается в камеру обратной связи, образуемую крышкой 9, на вход В. В результате возникает сила, противодействующая усилию пружины 6 (7), которая стремится закрыть сопло 2. Пружина 6 (7) стремится его открыть. Изменение давления на выходе приводит к изменению усилия, создаваемого диафрагмой 5 в камере обратной связи. Под воздействием этой силы изменяется зазор между соплом 2 и диском 10 и, следовательно, изменяется расход газа через этот зазор. В результате давление на выходе стремится вернуться к заданному значению. Для принудительного изменения давления на выходе изменяется затяжка пружины 6 и 7.

По вопросам продаж и поддержки обращайтесь:

Астана +7(7172)727-132; Волгоград (844)278-03-48; Воронеж (473)204-51-73; Екатеринбург (343)384-55-89;
Казань (843)206-01-48; Краснодар (861)203-40-90; Красноярск (391)204-63-61; Москва (495)268-04-70;
Нижний Новгород (831)429-08-12; Новосибирск (383)227-86-73; Ростов-на-Дону (863)308-18-15;
Самара (846)206-03-16; Санкт-Петербург (812)309-46-40; Саратов (845)249-38-78; Уфа (347)229-48-12
Единый адрес: srp@nt-rt.ru