

По вопросам продаж и поддержки обращайтесь:
Астана +7(7172)727-132; Волгоград (844)278-03-48; Воронеж (473)204-51-73; Екатеринбург (343)384-55-89;
Казань (843)206-01-48; Краснодар (861)203-40-90; Красноярск (391)204-63-61; Москва (495)268-04-70;
Нижний Новгород (831)429-08-12; Новосибирск (383)227-86-73; Ростов-на-Дону (863)308-18-15;
Самара (846)206-03-16; Санкт-Петербург (812)309-46-40; Саратов (845)249-38-78; Уфа (347)229-48-12
Единый адрес: srp@nt-rt.ru

Редуктор – задатчик:

РЗ



Редуктор – задатчик РЗ применяется в качестве прибора, осуществляющего автоматическое управление регуляторами давления газа в заданном режиме. Предназначен для управления работой исполнительных устройств регуляторов давления серии РД, РДУ и РДУ-Т.

Технические характеристики

Наименование параметра	Значение параметра
Условное давление	10 МПа
Пределы настройки	0,1 – 1,6 МПа
Масса, не более кг	5,2

Редуктор – задатчик РЗ предназначен для эксплуатации при температуре окружающего воздуха от минус 40 до плюс 50 °С и относительной влажности воздуха 100% при температуре 25 °С. Климатическое исполнение У1 по ГОСТ 15150-69.

Рабочая среда – природный газ по ГОСТ 5542-97, не содержащий механических примесей с учетом СТО Газпром 2-4.1-212-2008.1.2.

Температура рабочей среды от минус 10 до плюс 80 °С, кратковременно до плюс 100 °С.

Погрешность поддержания выходного давления не более $\pm 5\%$.

Обозначение для заказа

Наименование	Обозначение
Редуктор – задатчик РЗ	Ca5.882.001

Схема соединения задающее устройства ЗУ-3 с регулятором давления типа РДУ

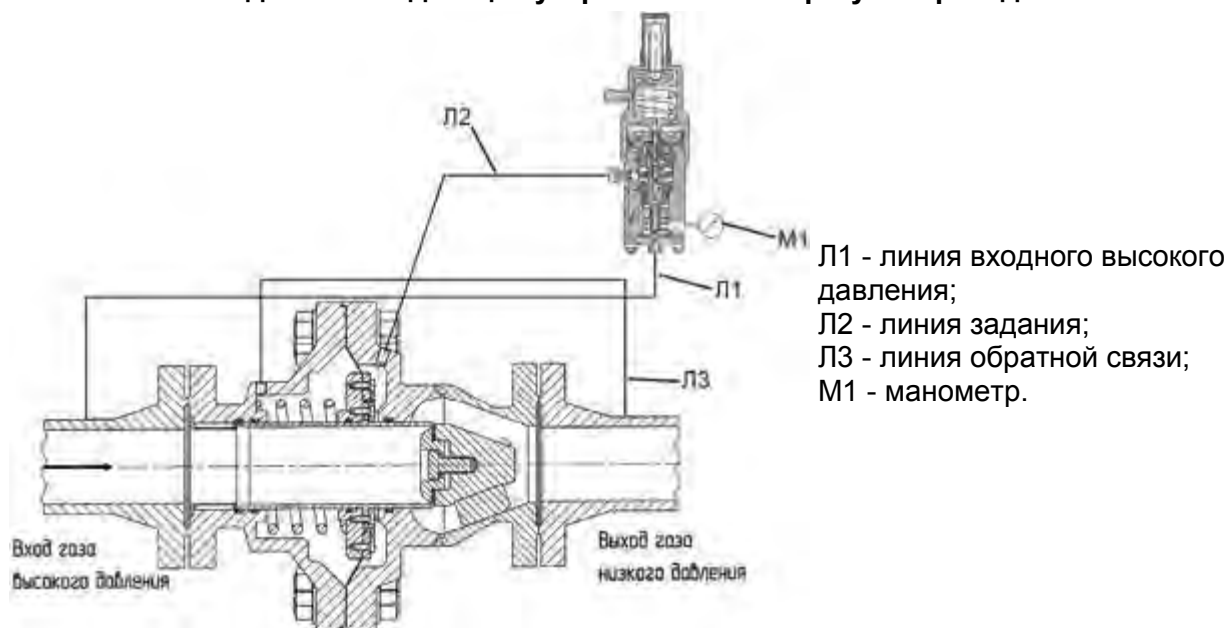

Состав и принцип действия

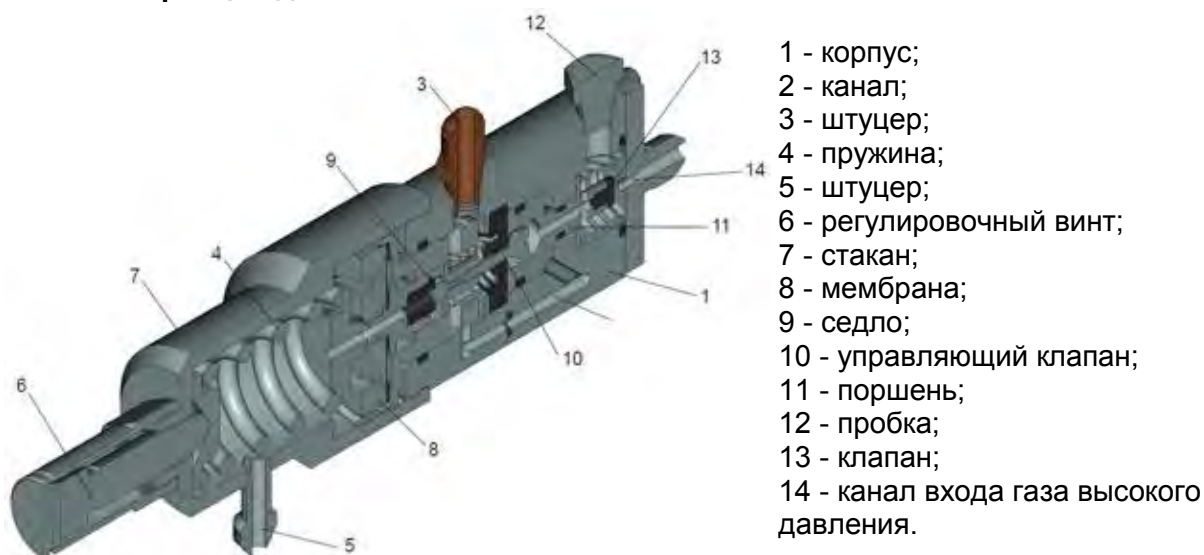

Редуктор – задатчик РЗ состоит из сборного корпуса 1, поршня 11 с клапаном 13, расположенным на его нижнем конце, управляющего клапана 10 и сбросного клапана 9, металлической мембраны 8, основной пружины 4 и регулировочного винта 6.

В нижнем фланце корпуса 1 выполнен канал входа газа высокого давления 14. В боковую стенку средней части корпуса вкручен штуцер 3, подающий газ заданного давления на исполнительное устройство регулятора. Величина этого давления определяется с помощью манометра, вкручиваемого в нижнюю часть боковой стенки корпуса 1 вместо пробки 12. В верхней части стакана 7 расположен штуцер 5, через который происходит сброс избыточного давления из полости управляющего давления на свечу. Подпоршневая полость в нижней части корпуса 1 соединена каналом 2 с полостью управляющего давления с целью создания в ней уравнивающего давления. Настройка на заданный уровень давления осуществляется с помощью винта 6. Двумя гайками редуктор-задатчик РЗ крепится к кронштейну, закрепленному на исполнительном устройстве регулятора давления газа.

По вопросам продаж и поддержки обращайтесь:

Астана +7(7172)727-132; Волгоград (844)278-03-48; Воронеж (473)204-51-73; Екатеринбург (343)384-55-89;
Казань (843)206-01-48; Краснодар (861)203-40-90; Красноярск (391)204-63-61; Москва (495)268-04-70;
Нижний Новгород (831)429-08-12; Новосибирск (383)227-86-73; Ростов-на-Дону (863)308-18-15;
Самара (846)206-03-16; Санкт-Петербург (812)309-46-40; Саратов (845)249-38-78; Уфа (347)229-48-12
Единый адрес: srp@nt-rt.ru